



PM MODIFICHE SRL
Via Amicizia, 15
36027 Rosà (VI)
Tel/Fax 0039/0424 219292
e-mail: myfun@pmmodifiche.it
PEC: pmmodifiche@legalmail.it
www.myfungiochi.it
P.IVA 02326230246
S.D.I. : USAL8PV

ALTALENA DOPPIA MISTA IN ALLUMINIO – COD MFALADMM



Gioco per parco realizzato in ALLUMINIO VERNICIATO sezione 9x9 cm

Composta da:

1 trave portante orizzontale in acciaio zincato e verniciato unito a due staffe presso piegate a forma di cavalletto per il fissaggio delle 4 colonne portanti

Quattro snodi realizzati in acciaio, oscillanti a in nylon autolubrificante,

1 seggiolino a tavoletta in gomma antiurto con anima in metallo completa di catene,

1 seggiolino a gabbia in gomma antiurto con anima in metallo completo di catene.

Quattro staffe zincate per fissaggio al suolo

Dimensioni 350 x 170 x h. 215 cm. (h. 200 sotto la trave)

Attrezzatura gioco rispondente alla EN 1176

IL NOSTRO LAVORO È COSTRUIRE DIVERTIMENTO

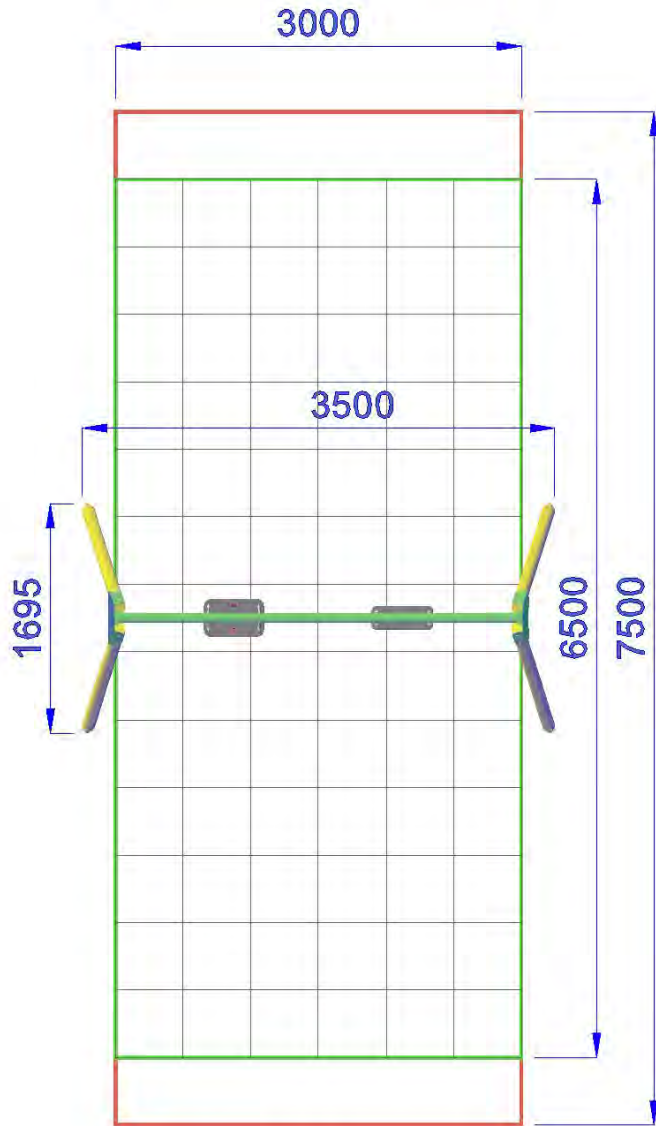

Area di Sicurezza 22.5mq
Ingombro max 3,0 x 7,5m

Pavimentazione Antitrauma
Consigliata HIC.cm 120 (19.5mq)

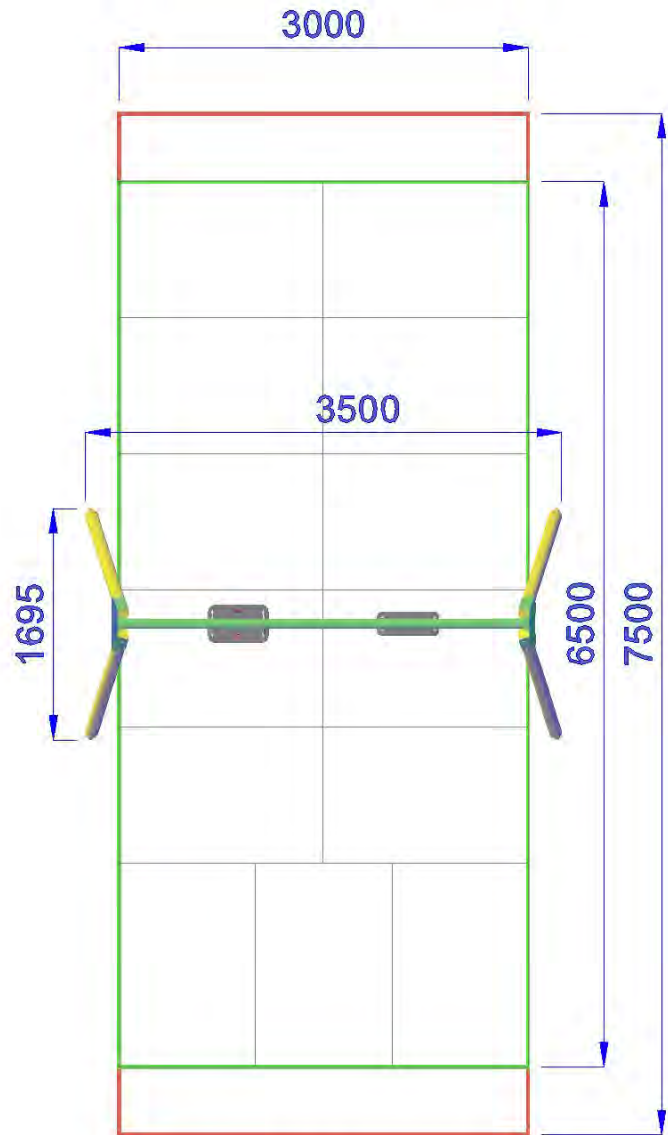

 *Area di Sicurezza 22.5mq
Ingombro max 3,0 x 7,5m*

 *Pavimentazione Antitrauma
Consigliata HIC.cm 120 (19.5mq)*