



PM MODIFICHE SRL
Via Amicizia, 15
36027 Rosà (VI)
Tel/Fax 0039/0424 219292
e-mail: myfun@pmmodifiche.it
PEC: pmmodifiche@legalmail.it
www.myfungiochi.it
P.IVA 02326230246
S.D.I. : USAL8PV

ALTALENA DOPPIA PICCOLI CON TRAVE IN METALLO COD. MFADPM



*Gioco per parco realizzato in legno di PINO lamellare tinta miele e trave superiore in metallo.
Composta da:
1 trave portante orizzontale in metallo di adeguata sez. zincata e verniciata unita a due staffe presso
piegate a forma di cavalletto per il fissaggio delle 4 colonne portanti sez. 90 x 90 mm. in legno.
4 snodi realizzati in acciaio inox, oscillanti in nylon autolubrificante,
2 seggiolini a gabbia in gomma antiurto con anima in metallo complete di catene.
4 Staffe di fissaggio al suolo zincate.
Dimensioni 350 x 170 x h. 215 cm. (h. 200 sotto la trave)
Attrezzatura gioco rispondente alla EN 1176
Quantità di pavimentazione antitrauma consigliata mq 19,5 (HIC. 120 cm)*

IL NOSTRO LAVORO È COSTRUIRE DIVERTIMENTO

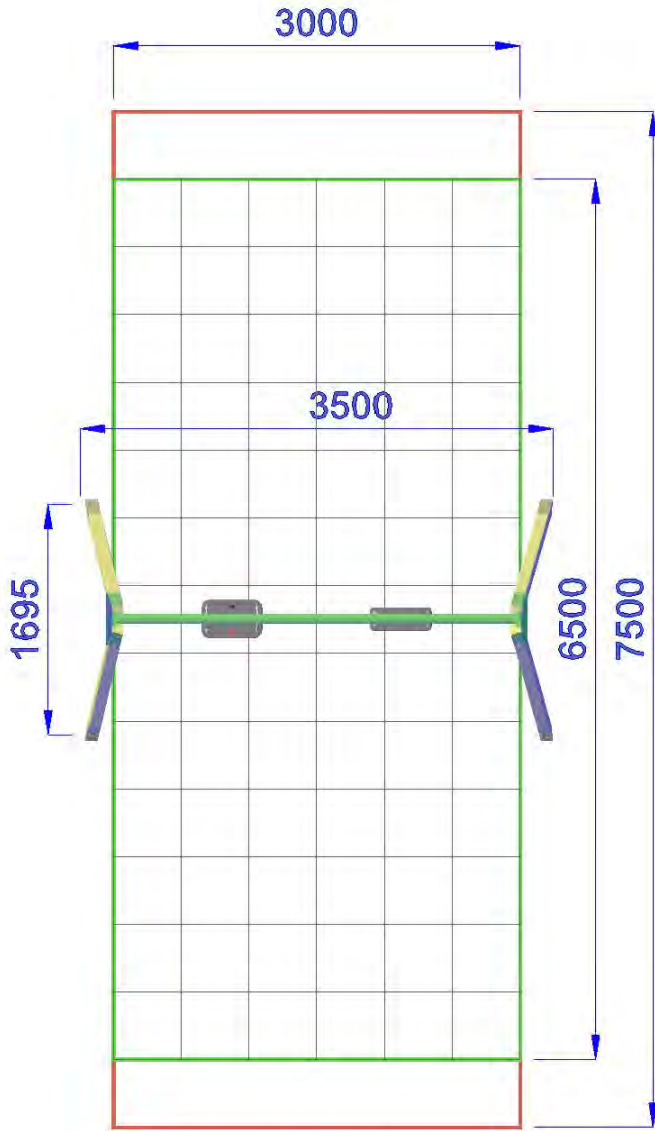

 *Area di Sicurezza 22.5mq
Ingombro max 3,0 x 7,5m*

 *Pavimentazione Antitrauma
Consigliata HIC.cm 120 (19.5mq)*

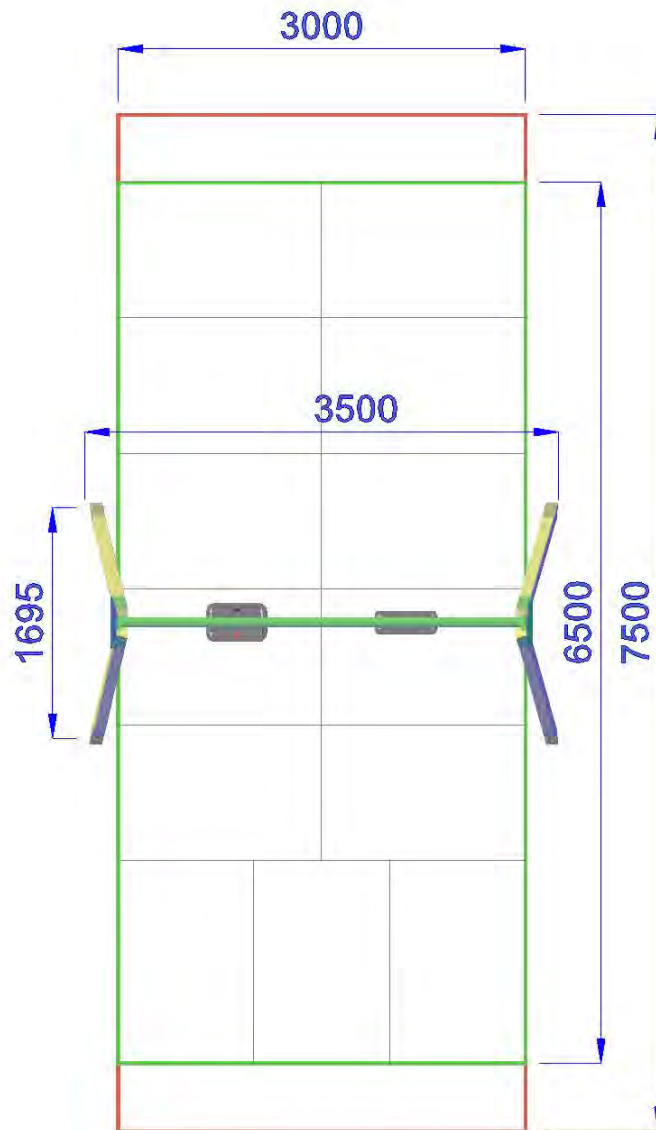

 *Area di Sicurezza 22.5mq*
Ingombro max 3,0 x 7,5m

 *Pavimentazione Antitrauma*
Consigliata HIC.cm 120 (19.5mq)