



PM MODIFICHE SRL
Via Amicizia, 15
36027 Rosà (VI)
Tel/Fax 0039/0424 219292
e-mail: myfun@pmmodifiche.it
PEC: pmmodifiche@legalmail.it
www.myfungiochi.it
P.IVA 02326230246
S.D.I. : USAL8PV

ALTALENA DOPPIA MISTA CON TRAVE IN METALLO COD. MFADMM



Gioco per parco realizzato in legno di PINO lamellare tinta miele e trave superiore in metallo.
Composta da:

1 trave portante orizzontale in metallo di adeguata sez. zincato e verniciato unito a due staffe presso piegate a forma di cavalletto per il fissaggio delle 4 colonne portanti sez. 90 x 90 mm. in legno.

4 snodi realizzati in acciaio inox, oscillanti a in nylon autolubrificante,

1 tavoletta in gomma antiurto con anima in metallo completa di catene,

1 seggiolino a gabbia in gomma antiurto con anima in metallo completo di catene.

4 Staffe di fissaggio al suolo zincate.

Dimensioni 350 x 170 x h. 215 cm.(h. 200 sotto la trave)

Attrezzatura gioco rispondente alla EN 1176

IL NOSTRO LAVORO È COSTRUIRE DIVERTIMENTO

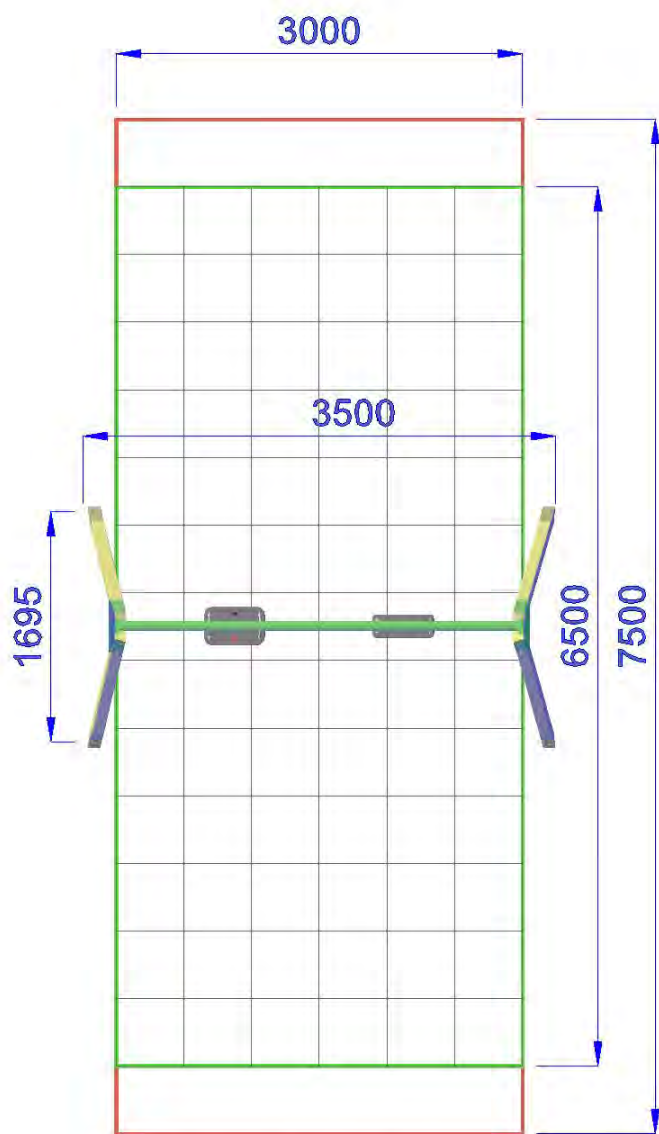

 *Area di Sicurezza 22.5mq
Ingombro max 3,0 x 7,5m*

 *Pavimentazione Antitrauma
Consigliata HIC.cm 120 (19.5mq)*

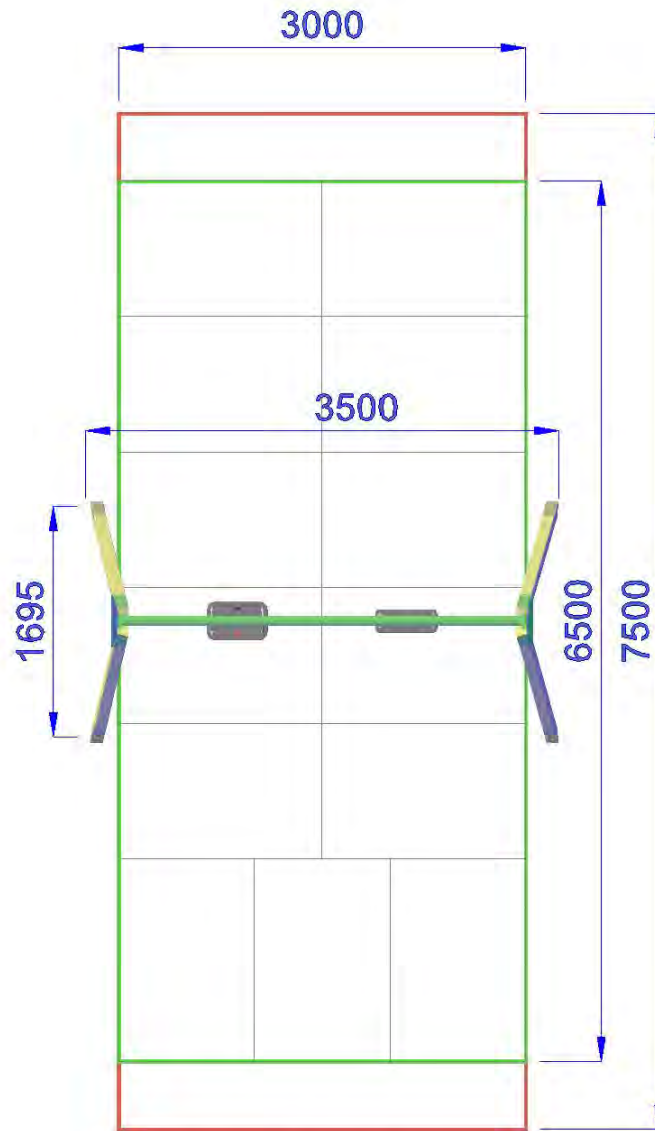

 *Area di Sicurezza 22.5mq
Ingombro max 3,0 x 7,5m*

 *Pavimentazione Antitrauma
Consigliata HIC.cm 120 (19.5mq)*