



**PM MODIFICHE SRL**  
Via Amicizia, 15  
36027 Rosà (VI)  
Tel/Fax 0039/0424 219292  
e-mail: [myfun@pmmodifiche.it](mailto:myfun@pmmodifiche.it)  
PEC: [pmmodifiche@legalmail.it](mailto:pmmodifiche@legalmail.it)  
[www.myfungiochi.it](http://www.myfungiochi.it)  
P.IVA 02326230246

## **ALTALENA SINGOLA PER GRANDI – COD. MFASG**



*Gioco per parco realizzato in legno di PINO lamellare tinta miele,  
Composta da:*

*4 travi portanti sez. 90 x 90 mm. in legno posti a cavalletto uniti alla trave superiore  
mediante staffa metallica presso-piegata zincata e verniciata, viteria zincata*

*1 trave portante orizzontale sez. 90 x 120 mm. in legno*

*2 snodi realizzati in acciaio inox, oscillanti e in nylon autolubrificante,*

*1 tavolette in gomma antiurto con anima in metallo complete di catene.*

*4 Staffe di fissaggio al suolo zincate.*

*Dimensioni 175 x 180 x h. 215 cm.(h. 200 sotto la trave)*

*Pavimentazione antitrauma consigliata MQ. 13,00*

*Pavimentazione alveolare consigliata MQ. 15,00*

*Attrezzatura gioco rispondente alla EN 1176*

**IL NOSTRO LAVORO È COSTRUIRE DIVERTIMENTO**

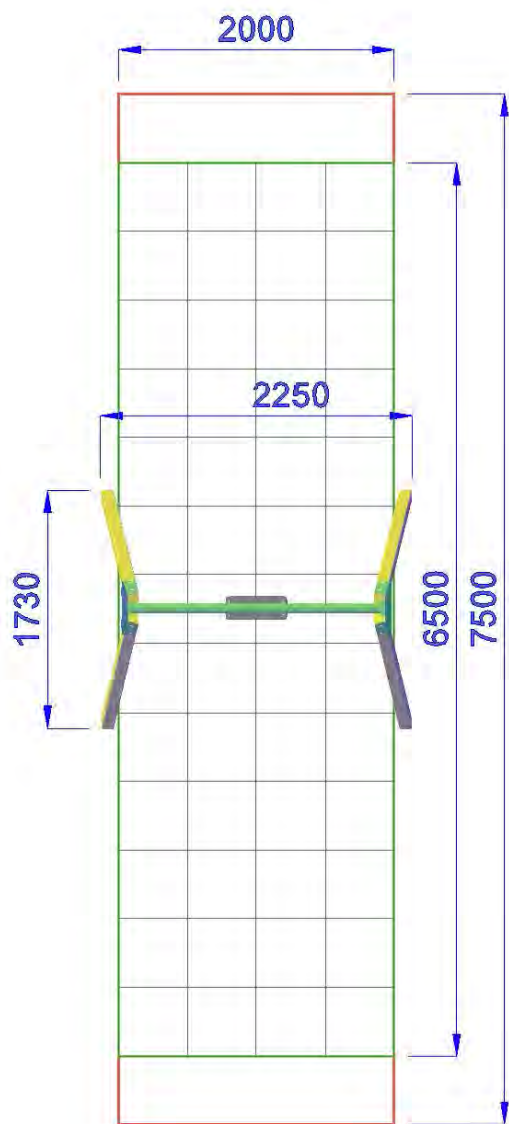

*Area di Sicurezza 15.0mq  
Ingombro max 2,0 x 7,5m*



*Pavimentazione Antitrauma  
Consigliata HIC.cm 145 (13.0mq)*

## PAVIMENTAZIONE ALVEOLARE:

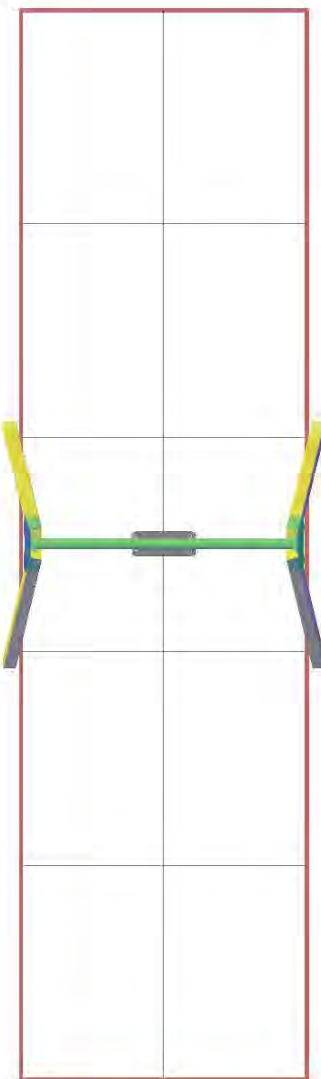

*Area di Sicurezza 15.0mq  
Ingombro max 2,0 x 7,5m*



*Pavimentazione Antitrauma  
Consigliata HIC.cm 145 (15.0mq)*